

SISTEMA ITM TF SOLAR

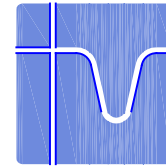

Instalaciones Técnicas
y Medioambientales para
Proyectos de Edificación
y Rehabilitación S.L.

ACABADO PERIMÉTRICO MEDIANTE PERFIL DE ALUMINIO LÁMINA VISTA

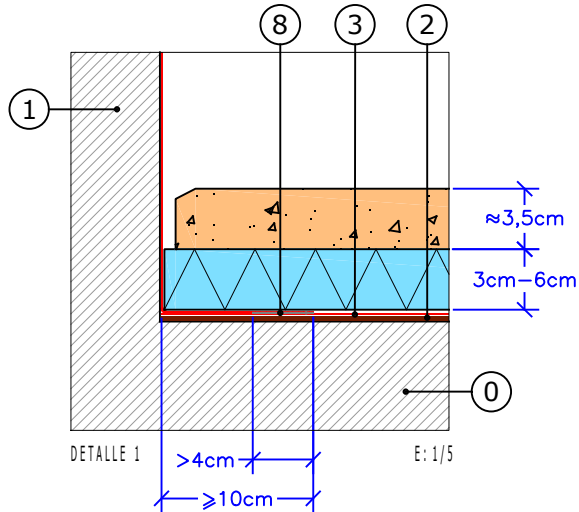

0. SOPORTE BASE SIN PENDIENTE NIVELADO Y REGULARIZADO
1. SOPORTE BASE REGULARIZADO
2. CAPA AUXILIAR ANTIPUNZONANTE FIELTRO 300P
3. MEMBRANA RHENOFOL CG
4. LOSA FILTRANTE ITM 60cm x 60cm
5. PERFIL DE ALUMINIO C30
6. BANDA DE CONEXIÓN RHENOFOL CG
7. SELLADOR ITM 920
8. SOLDADURA QUÍMICA (TETRAHIDROFURANO)
9. LAMINADO FOTOVOLTAICO 40 Wp

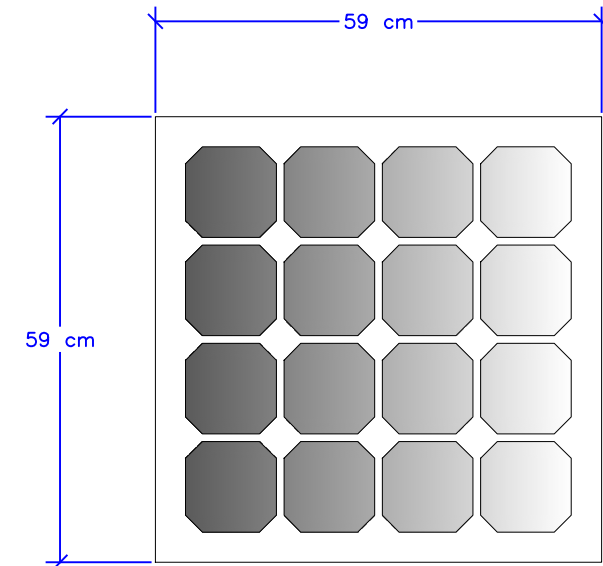
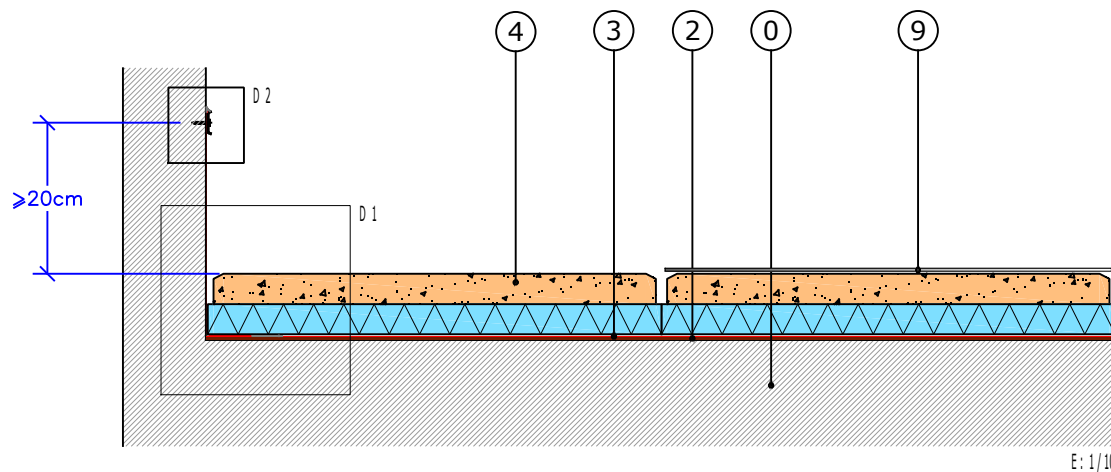
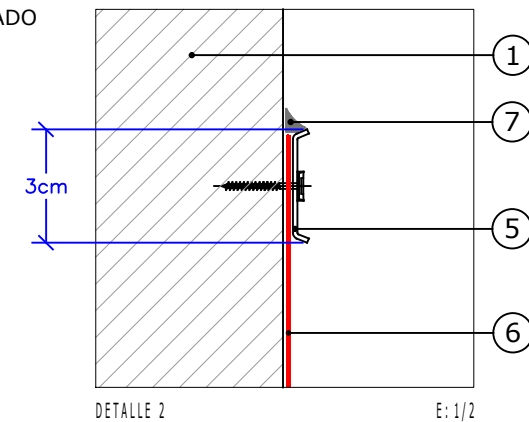

ALZADO LAMINADO FOTOVOLTAICO